

HUSKY 

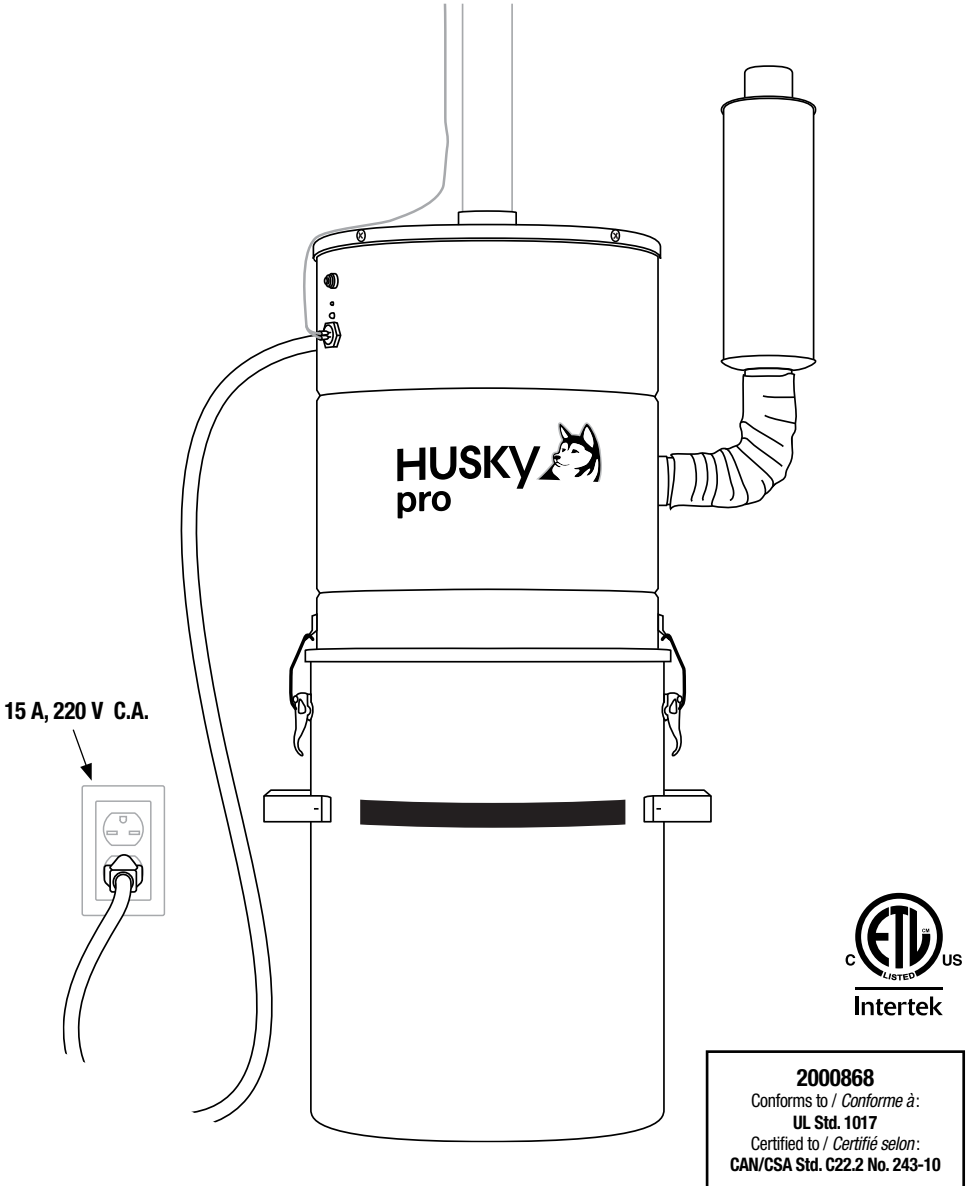

QUICK START GUIDE
GUIDE DE DÉMARRAGE RAPIDE
HUSKY PRO

DOC-609-HU



Note: BEFORE VACUUMING LIQUIDS, SLUDGY OR DAMP MATERIALS, please read complete Wet & Dry system operating instructions in the User Manual.

Note : AVANT TOUTE ASPIRATION DE LIQUIDES OU DE MATIÈRES BOUEUSES OU HUMIDES, veuillez prendre connaissance des instructions complètes d'utilisation du système eau et poussière dans le manuel d'utilisation.

CONTENTS | CONTENU

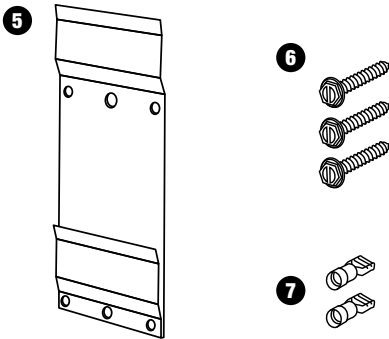
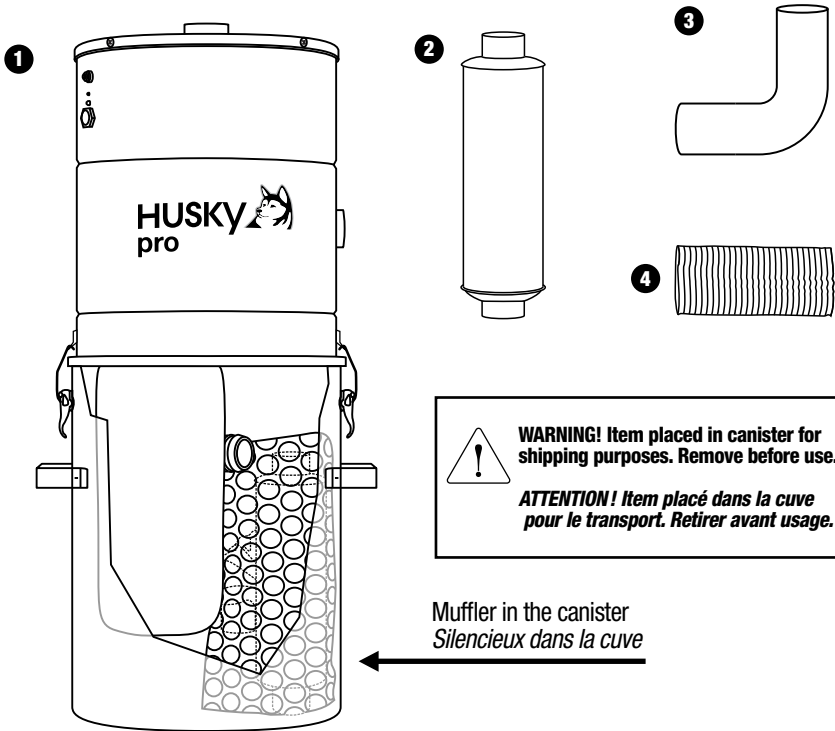

Wall Bracket attached to back of Vacuum Unit
Support mural attaché à l'arrière de l'aspirateur

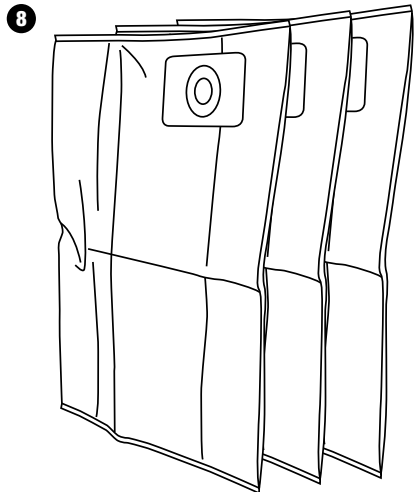

Item	Code	Item	Code
1 Vacuum Unit <i>Aspirateur</i>	P20-290-NA-CCA	5 Wall Bracket <i>Support mural</i>	SUP-MURAL-T1
2 Muffler <i>Silencieux</i>	PCH-446	6 Wood Screw (3x) <i>Vis à bois (3x)</i>	PAD-PAD-83
3 Metal Elbow <i>Coude en métal</i>	TUY-322	7 Low Voltage Connector (2x) <i>Connecteur bas voltage (2x)</i>	PAD-PAD-55
4 Protection Sleeve <i>Gaine de protection</i>	PCH-452-C	8 Package of 3 Filtration Bags <i>Paquet de 3 sacs de filtration</i>	FILTRE-186



If a PVC piping network for central vacuum is already installed in your home: Follow instructions inside this guide to connect to the existing piping in 5 easy steps.

Si un réseau de tuyauterie PVC pour aspirateur central est déjà installé dans votre maison : suivez les instructions à l'intérieur de ce guide pour raccorder à la tuyauterie existante en 5 étapes faciles.

If no PVC piping network for central vacuum has been installed in your home:

Si aucun réseau de tuyauterie PVC pour aspirateur central n'a été installé dans votre maison :



A RECOMMENDED: Book your installation with a central vacuum installer or contact us for any additional information.

RECOMMANDÉ : prenez rendez-vous avec un installateur d'aspirateurs centraux ou contactez-nous pour de plus amples informations.

1 800-361-3965

info@nuera-air.com



OR / OU

B Download our complete installation manual to install the piping network yourself.

Téléchargez notre manuel d'installation complet pour installer vous-même le réseau de tuyauterie PVC.

www.huskyvac.com



SAFETY INSTRUCTIONS FOR THE INSTALLATION

IMPORTANT : PLEASE REFER TO THE USER MANUAL FOR COMPLETE SAFETY INSTRUCTIONS REGARDING THE USE OF THIS APPLIANCE.



- Do not use with damaged cord or plug.
- Connect to a properly grounded outlet only.
- Do not use an extension cord to plug the unit.
- Do not exhaust air into a wall, a ceiling or concealed space of a building or structure.
- Make sure that the air exhaust and the Vacuum Unit vent holes are not obstructed.



INSTRUCTIONS RELATIVES À LA SÉCURITÉ LORS DE L'INSTALLATION

IMPORTANT : RÉFÉREZ-VOUS AU MANUEL D'UTILISATION POUR CONNAÎTRE L'ENSEMBLE DES CONSIGNES DE SÉCURITÉ EN LIEN AVEC L'UTILISATION DE CET APPAREIL.

- N'utilisez pas le système si le cordon d'alimentation ou la prise électrique sont endommagés.
- Branchez le système à une prise de courant correctement mise à la terre.
- N'utilisez pas de rallonge pour relier le système à une source d'alimentation.
- L'évacuation d'air du système ne peut pas donner directement sur un mur, un plafond ou un espace confiné dans un bâtiment ou une structure.
- Assurez-vous que la sortie d'air et les ouvertures d'aération de l'aspirateur ne sont pas obstruées.

VACUUM UNIT INSTALLATION WITH EXISTING PIPING INSTALLATION DE L'ASPIRATEUR AVEC TUYAUTERIE EXISTANTE

RECOMMENDED TOOLS (Not included)
OUTILS RECOMMANDÉS (Non fournis)

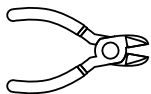

Cutting Pliers
Pince coupante

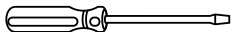

Slotted Screwdriver
Tournevis plat

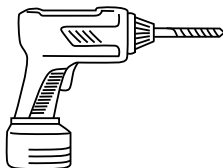

Drill
Perceuse



Tape Measure
Ruban à mesurer



Pliers
Pince à bout plat



Utility Knife
Couteau utilitaire

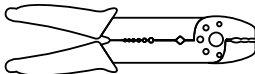

Stripping/Crimping Pliers
Pince à dénuder et sertir



Pencil
Crayon

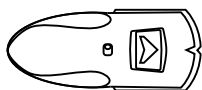

Stud Sensor
Déecteur de montants

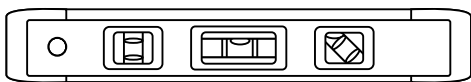

Level
Niveau

1 RECOMMENDED WALL BRACKET INSTALLATION | INSTALLATION RECOMMANDÉE DU SUPPORT MURAL



WARNING!
30 cm (12 in.)
clearance required
on all sides of
Vacuum Unit.

ATTENTION!
Dégage ment de
30 cm (12 po) requis
de tous les côtés
de l'aspirateur.

3 INCLUDED
SCREWS
3 VIS FOURNIES

WOOD PLATE AND
SCREWS NOT
INCLUDED

PLAQUE DE BOIS ET
VIS NON FOURNIES

Minimum 90 cm (36 in.) clearance
required over the Muffler.

Dégage ment de 90 cm (36 po)
minimum au-dessus
du silencieux.

2 cm (3/4 in./po)

1.5 m (60 in./po)
to the floor / jusqu'au sol

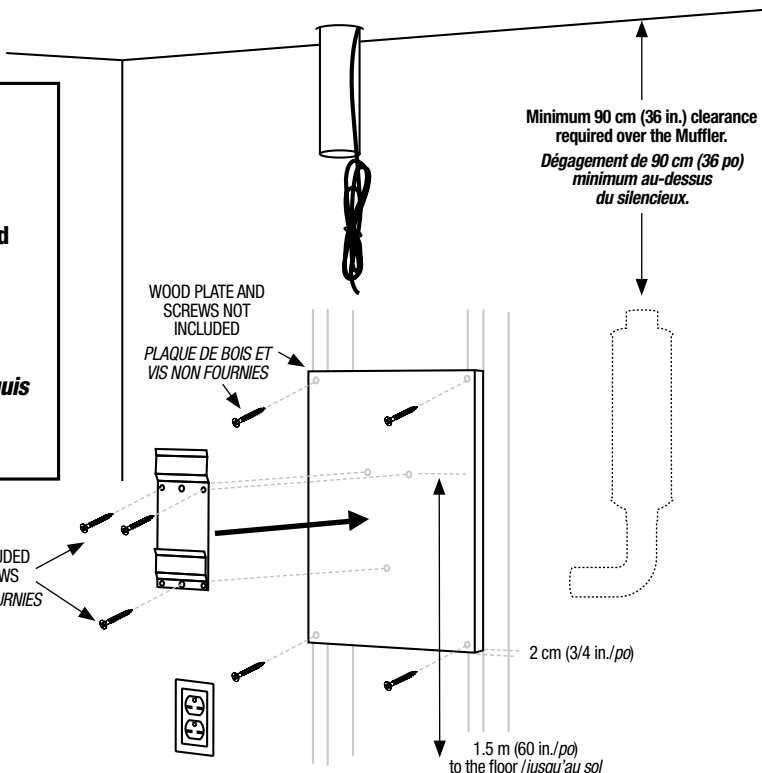

② VACUUM UNIT INSTALLATION | INSTALLATION DE L'ASPIRATEUR

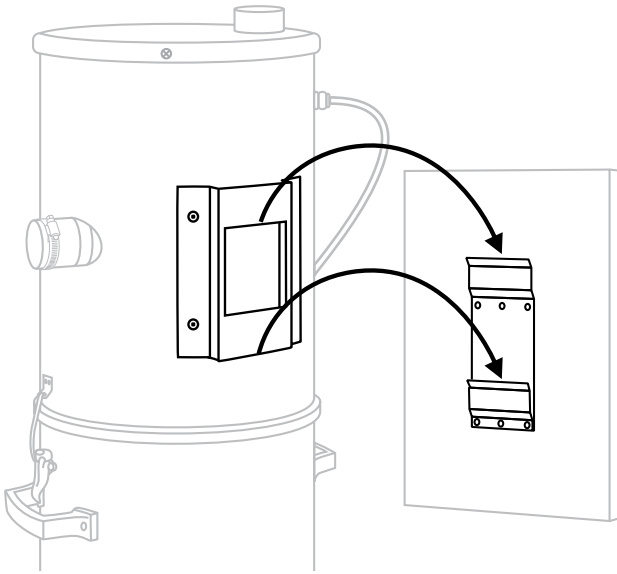

③ AIR INTAKE CONNECTION | RACCORDEMENT DE L'ENTRÉE D'AIR

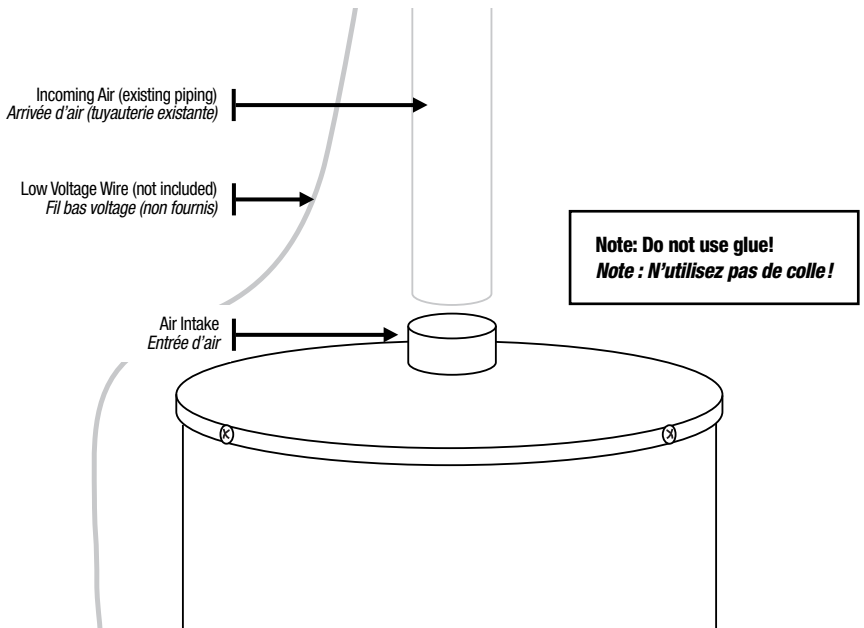

④ LOW VOLTAGE WIRE CONNECTION | RACCORDEMENT DES FILS BAS VOLTAGE

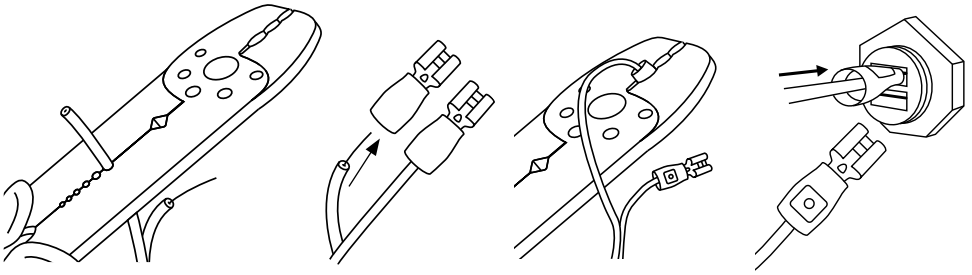

⑤ VACUUM UNIT CONNECTION | BRANCHEMENT DE L'ASPIRATEUR

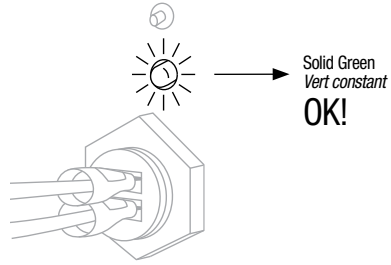
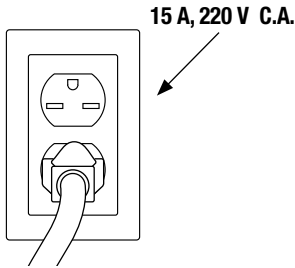

⑥ MUFFLER INSTALLATION | INSTALLATION DU SILENCIEUX

YOUR CENTRAL VACUUM IS INSTALLED!
VOTRE ASPIRATEUR CENTRAL EST INSTALLÉ!

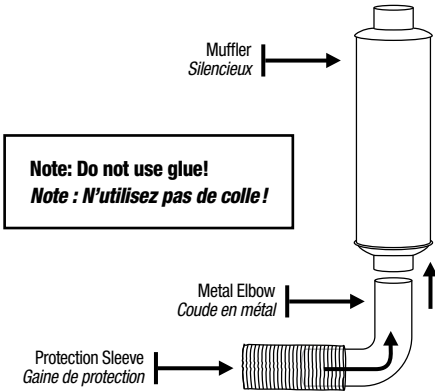

Note: Do not use glue!
Note : N'utilisez pas de colle!

WARNING! The Muffler must not exhaust directly on PVC piping; tilt the Muffler slightly towards the front if necessary.
ATTENTION ! Le silencieux ne doit pas s'évacuer directement sur la tuyauterie PVC; incliner légèrement le silencieux vers l'avant si nécessaire.

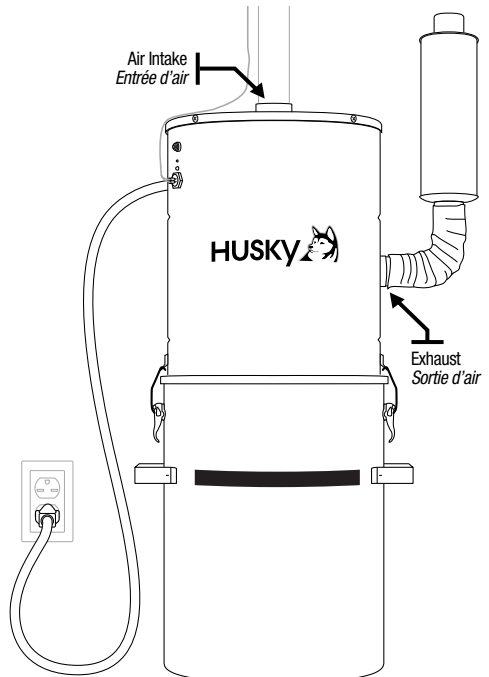

FILTRATION BAG INSTALLATION (DRY MATERIALS ONLY)
INSTALLATION DU SAC DE FILTRATION (MATIÈRES SÈCHES SEULEMENT)



WARNING! The Permanent Filter must ALWAYS be in place when the system is used to vacuum dry materials, even when the Filtration Bag is installed.

ATTENTION! Le filtre permanent doit TOUJOURS être en place lors de l'utilisation du système pour aspirer des matières sèches, même lorsque le sac de filtration est installé.

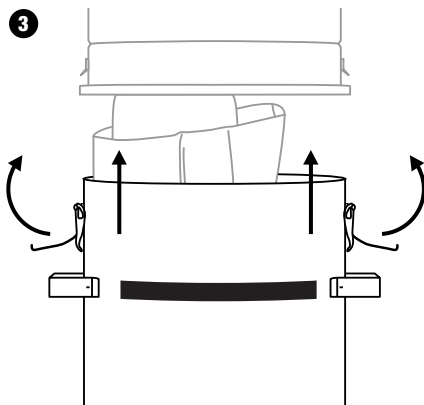
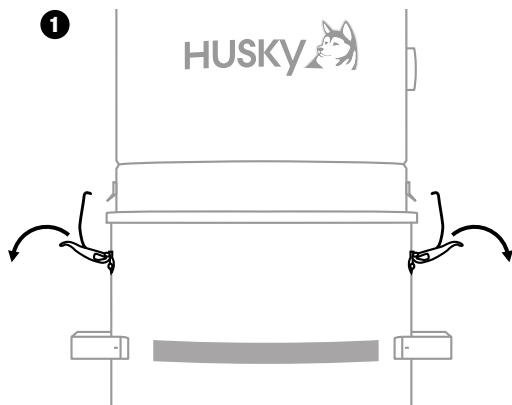

2

Velcro Band
Bande velcro

Metal Ridge
Rebord de métal

Permanent Filter
Filtre permanent

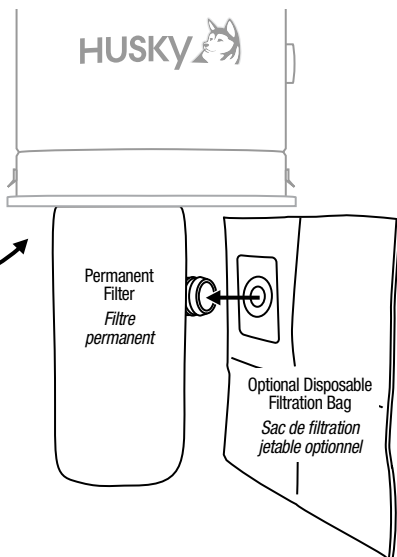
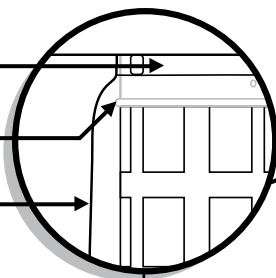

IMPORTANT: The Velcro Band of the Permanent Filter must go all the way over the Metal Ridge.

IMPORTANT : La bande velcro du filtre permanent doit être complètement enfilée par-dessus le rebord de métal.

Note: BEFORE VACUUMING LIQUIDS, SLUDGY OR DAMP MATERIALS, please read complete Wet & Dry system operating instructions in the User Manual.

Note : AVANT TOUTE ASPIRATION DE LIQUIDES OU DE MATIÈRES BOUEUSES OU HUMIDES, veuillez prendre connaissance des instructions complètes d'utilisation du système eau et poussière dans le manuel d'utilisation.

USING YOUR CENTRAL VACUUM | UTILISATION DE VOTRE ASPIRATEUR CENTRAL

1

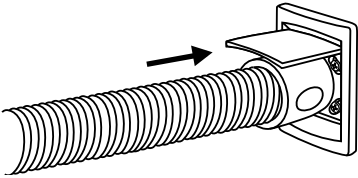

2

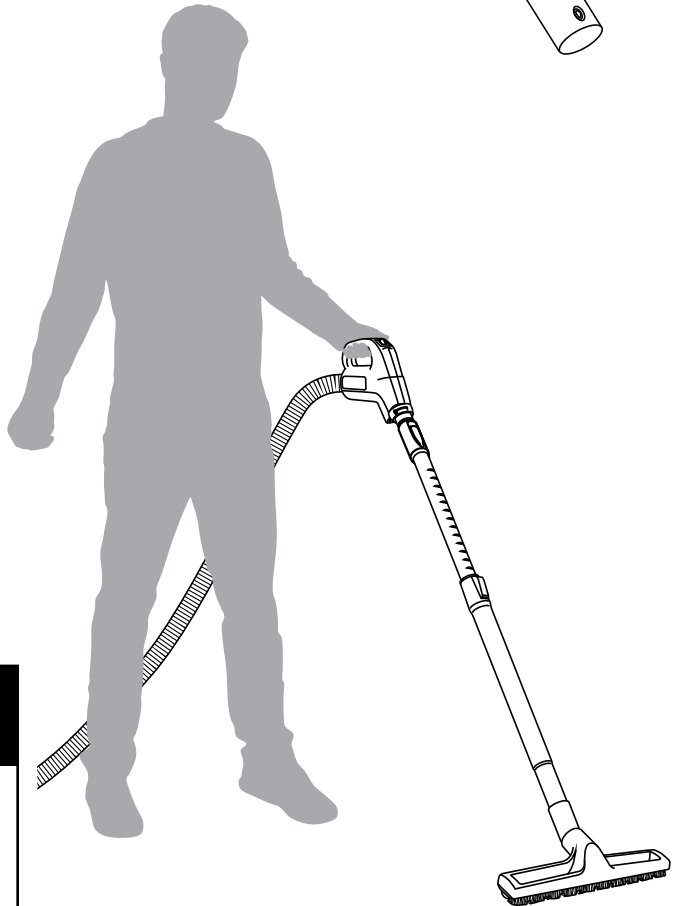
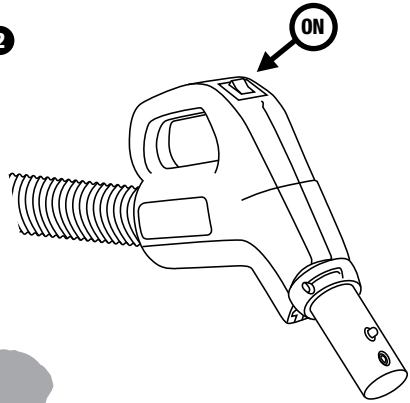

HUSKY 

1490 Dagenais Blvd. West
Laval, QC H7L 5C7 CANADA

1490, boul. Dagenais Ouest
Laval (Québec) H7L 5C7 CANADA

Toll free | *Sans frais*: 1 800-361-3965
Tel.: 1 450-622-9000
info@nuera-air.com
www.huskyvac.com

Printed in Canada | *Imprimé au Canada*



Like us | *Aimez-nous*:
www.facebook.com/huskyvac